

# Användarmanual

*Decentral ventilation*

## Enrumsventilationsenhet ZEPHYR



**MODELL**

V2. 1-500

APP

# Zephyr APP

## Ventilationsenhet för ettrum

### Innehåll

Delöversikt - illustration .....	3
Elektrisk anslutning .....	4
Väggmontering/montering i allmänhet .....	4
Trådlös parkoppling av flera enheter (blå panel) .....	7
Adresslista .....	8
IR-fjärrkontroll .....	9
• <b>JUSTERING AV LUFTFLÖDE/LUFTGENOMSTRÖMNING</b> .....	<b>9</b>
• <b>FLÄKTHASTIGHET OCH NATTLÄGE</b> .....	<b>9</b>
• <b>JUSTERING AV FUKTNIVÅ</b> .....	<b>10</b>
Parkoppling av enheten med appen .....	11
Drift och underhåll .....	14
• <b>DEMONTERING AV KAPSEL</b> .....	<b>15</b>
• <b>RENGÖRING AV KOMPONENTER (D&amp;V)</b> .....	<b>17</b>
• <b>FILTERBYTE</b> .....	<b>18</b>
91Filterlarm och återställning .....	•
Checklista – korrekt installation .....	20
Reservdelar och tillbehör .....	22



## Dellista:

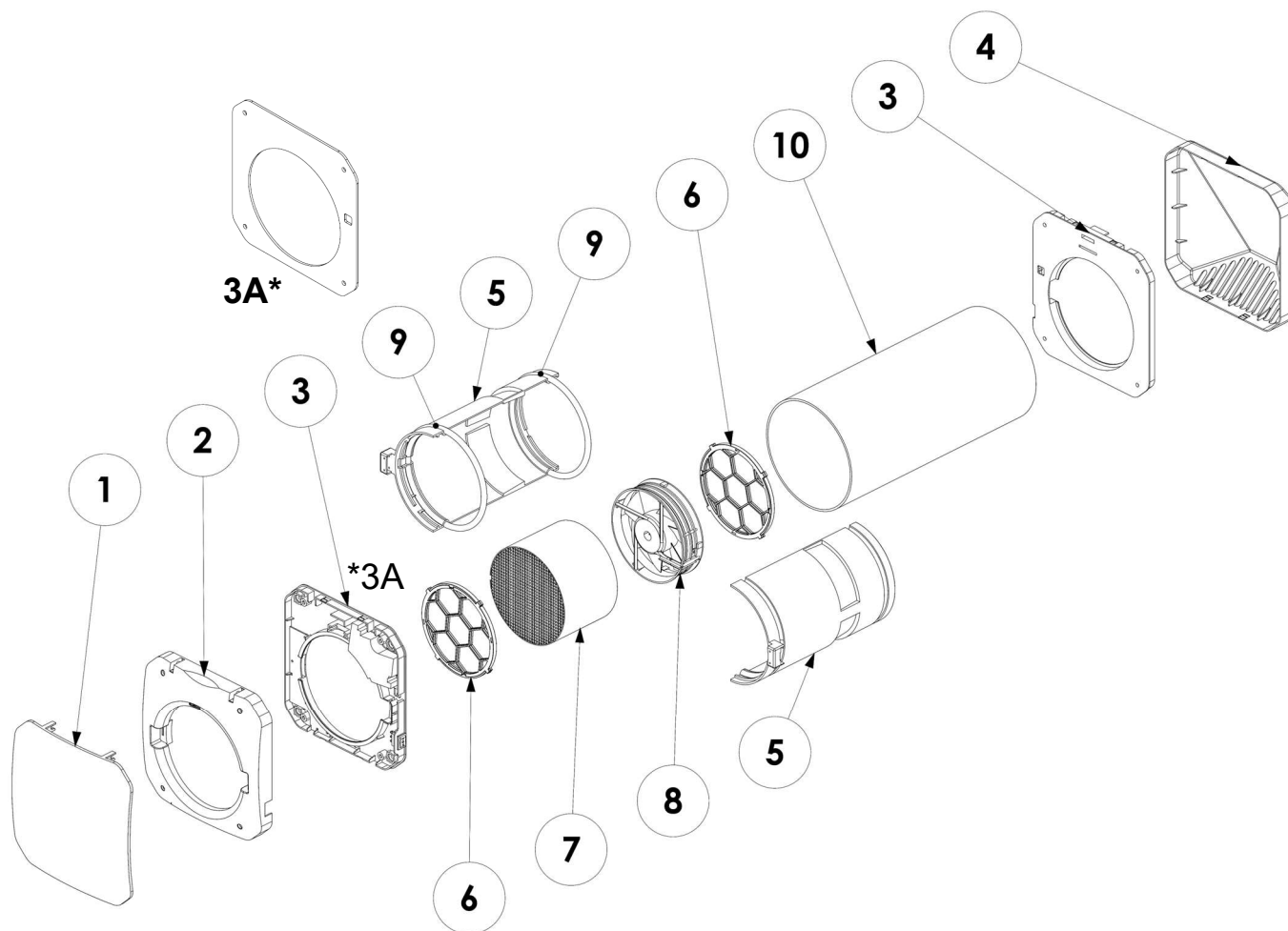

- ① Frontkåpa (inomhus)
- ② Invändig del av kåpan (inne)
- Väggfäste och 3A monteringsplatta (inne)
- Ytterkåpa (ute)
- Kapsling
- G3-filter
- Keramisk värmväxlare
- 2-vägs fläkt
- O-ringspackningar
- Rör

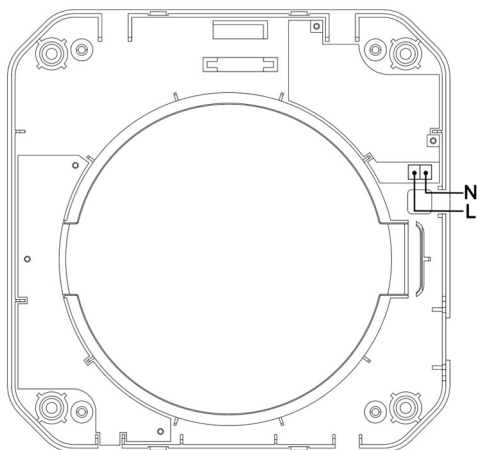

Väggfäste (3)

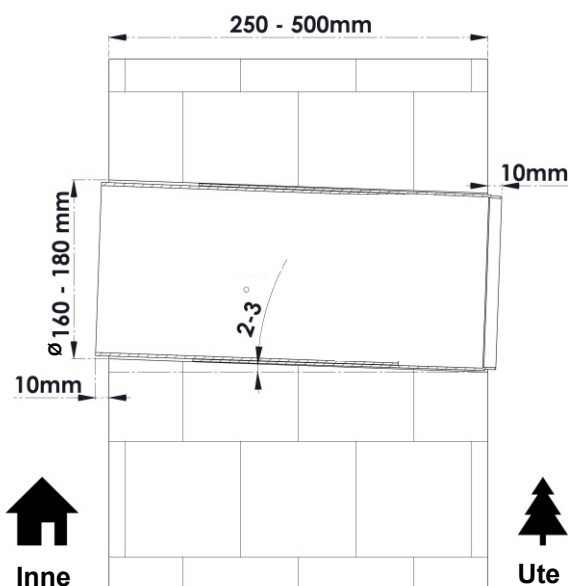

## Elektrisk anslutning

För den elektriska anslutningen av enheten ansluts L- och N-ledarna (AC 220V/50Hz) till den plint som visas i figuren (se ill. till vänster) på monteringsdelen (väggfäste (med plint) (3)) för innerväggen. Elkablarna kan döljas genom att de förs ut ur väggen och genom kabelhålet i delen, eller genom att öppna ett hål på sidan av den invändiga delen av väggfästet (3) som kabeln kan dras igenom.

## Väggmontering/montering i allmänhet

För att installera Zephyr enrumsventilation ska du först borra ett hål i en yttervägg enligt måtten i figuren (se illu. till vänster). Håll väggfästet (3) mot väggen och markera därefter borrhålen.

För att vatten som kan bildas vid kondens ska kunna rinna ut, ska hålet borraras med en lutning utåt på 2–3 grader.

När hålen i väggen är borrade kapas den yttre delen av röret (10) så att den sticker ut 10 mm från väggen. Röret (10) fixeras i väggen med lämpligt isolermaterial, polyuretanskum eller cement i hålrummet. Se till att röret sitter stadigt och inte rör sig efter installationen.

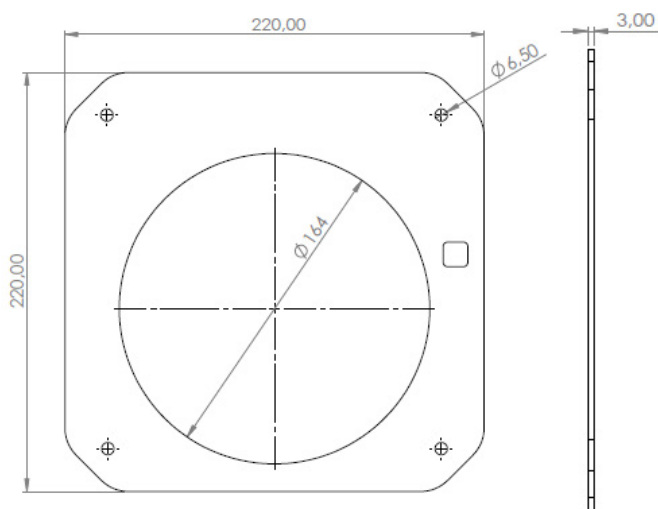

Monteringsplatta (3A) för innervägg (mått angivna i mm)

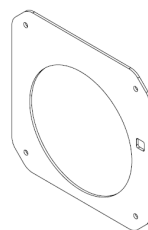

Vid montering i innervägg används först montageplattan (3A) (därefter monteras väggfästet (3) utanpå).

Den medföljande montageplattan (3A) måste användas vid montering (ett krav)!

*Montageplattan ger en plan yta både lodrätt och vågrätt och minskar därmed risken för att det invändiga locket vrids snett (snedvridning kan göra att spärren i servomotorn inte kan gå ut, vilket innebär att frontkåpan inte kan öppnas).*

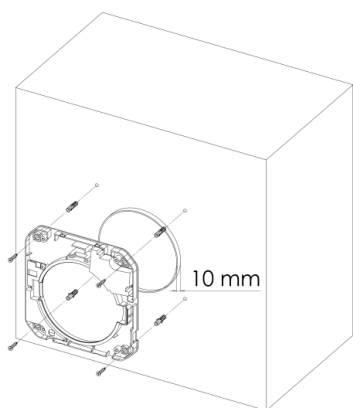

1. Väggfästet (3) placeras utanpå monteringsplattan (3A) på innerväggen, över de 10 mm av pvc-röret (10) som sticker ut ur väggen, och fästs i väggen med hjälp av pluggar.

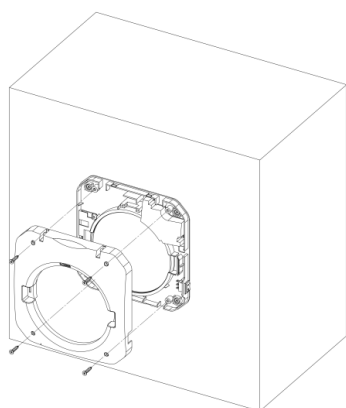

2. När den elektriska anslutningen är utförd monteras den invändiga delen av kåpan (2) på väggfästet (3) och skruvas därefter fast i väggen, enligt bilden.

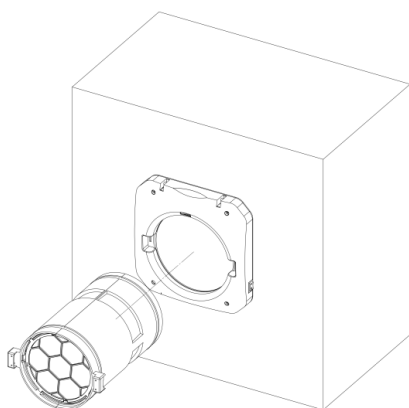

3. Rikta in kapseldelen (5) mot hålet i enheten och klicka fast den med tapparna pekande ut åt sidan och tappen med fläktkontakten pekande åt vänster.

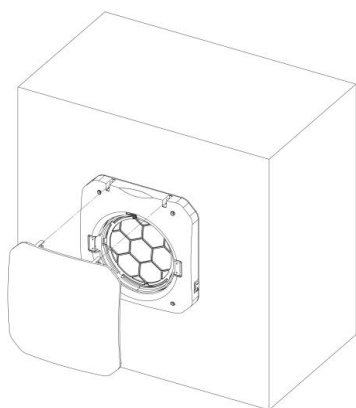

4. Frontkåpa (1) monteras genom att placera frontkåpans krokar i linje med gångjärnen på den invändiga delen av kåpan (2) och sedan trycka den lätt på plats. Kontrollera att båda gångjärnen sitter korrekt.

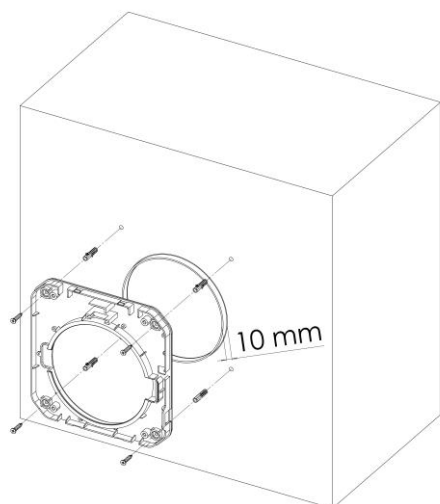

5. Placera väggfästet (3) på ytterväggen så att det passar över de 10 mm av PVC-röret som sticker ut ur väggen, och fäst det i väggen med hjälp av pluggar.

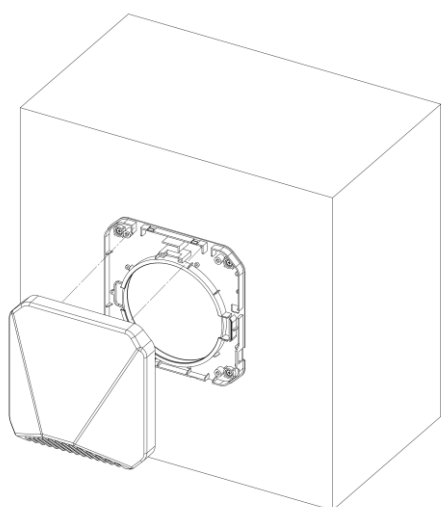

6. Justera ytterkåpan (4) genom att trycka den på plats så att den passar på väggfästet (3) i ytterväggen via gångjärnen. Kontrollera att båda gångjärnen sitter ordentligt.

**Zephyr-enheten kan även installeras i badrum – godkänd enligt IPX4.**

## Trådlös parkoppling av flera enheter (blå panel)

Zephyr-enheter kan användas fristående eller som en grupp genom att kopplas ihop trådlöst. Om du ansluter enheter i ett eller flera rum kan du även styra andra anslutna enheter via en enda masterenhet. Det går att skapa upp till 15 olika adressgrupper.

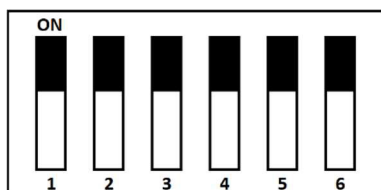

### Läge för fristående enheter:

Enheten arbetar fristående utan att ansluta till någon annan enhet.

Adressomkopplarna 3-4-5-6 ställs i läge ON. Adressomkopplare 1-2 saknar betydelse.

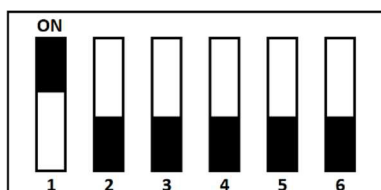

### Läge för primärenhet:

Den skapar ett trådlöst nätverk som sekundärenheter med samma adress kan ansluta till, och den styr de enheter som är anslutna till den.

Omkopplare nr 1 ställs i läge ON. Önskad adress ställs in med adressomkopplare nr 3-4-5-6.

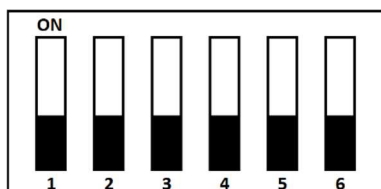

### Sekundärenhet – omvänt läge:

Den arbetar omvänt jämfört med primärenheten genom att ansluta till primärenheten med samma adress (t.ex. om primärenheten blåser ut luft gör sekundärenheten tvärtom och suger in luft).

Omkopplare nr 1 och nr 2 ställs i läge OFF. Adressomkopplare nr 3-4-5-6 ställs så att de matchar omkopplarna på den primärenhet som ska anslutas.

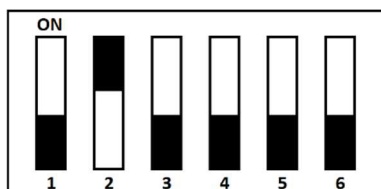

### Sekundärenhet – parallellt läge:

Den arbetar parallellt med primärenheten genom att ansluta trådlöst till primärenheten med samma adress (t.ex. primärenheten blåser ut luft, och sekundärenheten gör likadant och blåser också ut luft).

Nyckel # 1 ställs i OFF-läge och nyckel # 2 i ON-läge. Adressnycklarna # 3-4-5-6 ställs in så att de matchar nycklarna på den primärenhet som ska anslutas.

Blå panel placerad i väggarmaturdelen

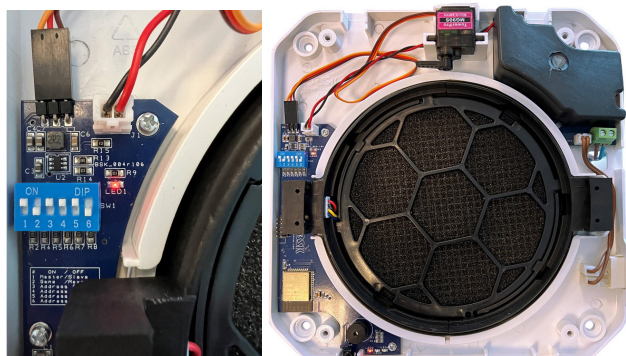

# Adresslista

<p><b>Adress 0</b></p> <p>(0000)</p>	<p><b>Adress 1</b></p> <p>(0001)</p>	<p><b>Adress 2</b></p> <p>(0010)</p>	<p><b>Adress 3</b></p> <p>(0011)</p>
<p><b>Adress 4</b></p> <p>(0100)</p>	<p><b>Adress 5</b></p> <p>(0101)</p>	<p><b>Adress 6</b></p> <p>(0110)</p>	<p><b>Adress 7</b></p> <p>(0111)</p>
<p><b>Adress 8</b></p> <p>(1000)</p>	<p><b>Adress 9</b></p> <p>(1001)</p>	<p><b>Adress 10</b></p> <p>(1010)</p>	<p><b>Adress 11</b></p> <p>(1011)</p>
<p><b>Adress 12</b></p> <p>(1100)</p>	<p><b>Adress 13</b></p> <p>(1101)</p>	<p><b>Adress 14</b></p> <p>(1110)</p>	<p><b>Fristående läge</b></p> <p>(1111)</p>

Blå panel placerad i väggarmaturdelen

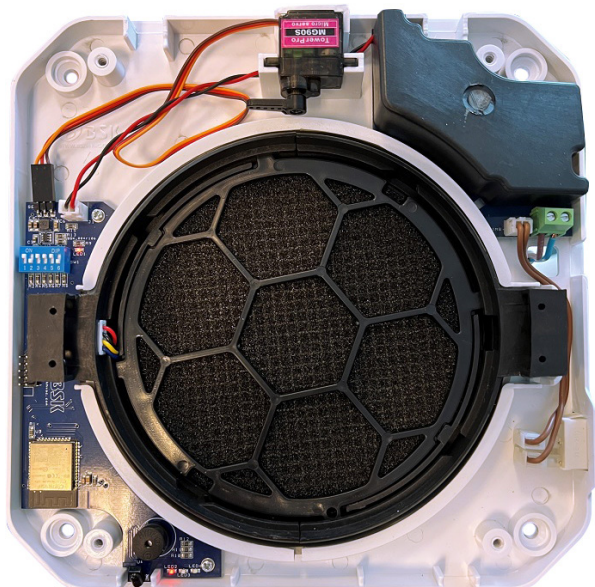

## IR-fjärrkontroll

### På/Av-knapp:



När du trycker på knappen när enheten är i OFF-läge öppnas frontluckan och fläkten startar. När du trycker på knappen när enheten är påslagen stängs frontluckan och fläkten stannar.



IR-fjärrkontroll – ta bort den lilla plastbiten vid batteriet före användning!

## Justering av airflow/luftflöde

- När du trycker på knapparna för luftflöde vrider enheten luftströmmen i önskad riktning.



### Tilluftsläge

Enheten tillför kontinuerligt luft utifrån och in i rummet i 30 minuter. Efter 30 minuter återgår enheten till cykelläge. Ingen värmeåtervinning sker i det här läget.



### Cykelläge

Cykelläget är enhetens standarddrift. Enheten växlar luftflödets riktning var 70:e sekund mellan tillufts- och frånluftsläge. I det här läget återvinns värmen via den keramiska värmeväxlaren inne i enheten.



### Frånluftsläge

Enheten suger kontinuerligt ut luft inifrån i 30 minuter. Efter 30 minuter återgår enheten till cykelläge. Ingen värmeåtervinning sker i det här läget.

## Fläkthastighet och nattläge

- När du trycker på knapparna för fläkthastighet anpassar fläkten hastigheten efter vald nivå.



### Nattläge

15m<sup>3</sup>/h



### Nivå I

30m<sup>3</sup>/h



### Nivå II

45m<sup>3</sup>/h





### Nivå III

60m<sup>3</sup>/h

- När du trycker på nattlägesknappen växlar enheten inte bara till den lägsta fläkthastigheten, utan stänger även frontluckan mer än vid normal öppning för att dämpa ljudnivån ytterligare.

## Justering av fuktnivå

- När knapparna för justering av fuktnivå används anpassar enheten fuktvärdet till den valda nivån.

		
<b>Niveau I</b>	<b>Niveau II</b>	<b>Niveau III</b>
40%	60%	80%

- Tack vare enhetens fuktsensor övervakas luftfuktigheten kontinuerligt. Om luftfuktigheten överstiger den inställda nivån växlar enheten till avfuktningläge för att avlägsna överskottsfukt. När luftfuktigheten sjunker under det angivna värdet återgår enheten till normal drift.
- Genom att hålla nivå III-knappen intryckt under en längre tid avaktiveras den automatiska fuktstyrningen. Enheten växlar då inte till avfuktningläge, oavsett luftfuktighetsnivån i rummet.



## Parkoppla enheten med appen



Ladda ner iOS-appen från App Store – Apple



Ladda ner Android-appen från Google Play Store



BSK Connect

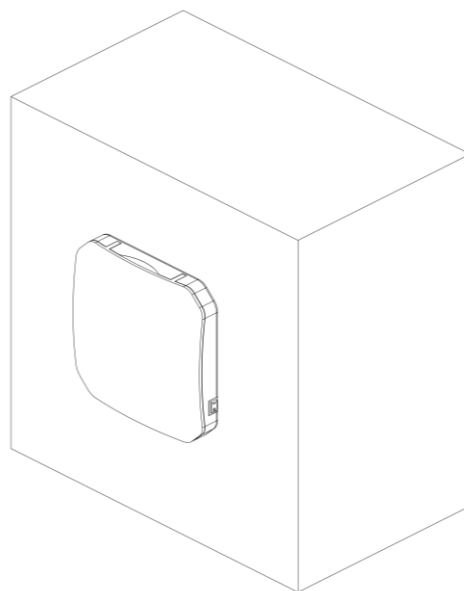

1. Stäng av enheten med IR-fjärrkontrollen
2. Tryck och håll knappen "Nattläge" intryckt medan enheten är avstängd.
3. 3 pip indikerar att enheten nu är i "Parkopplingsläge" BG Termic Plus Østbirkvej 2 5240 Odense NØ Tlf. 65 99 49 95 info@termicplus.dk www.termicplus.dk

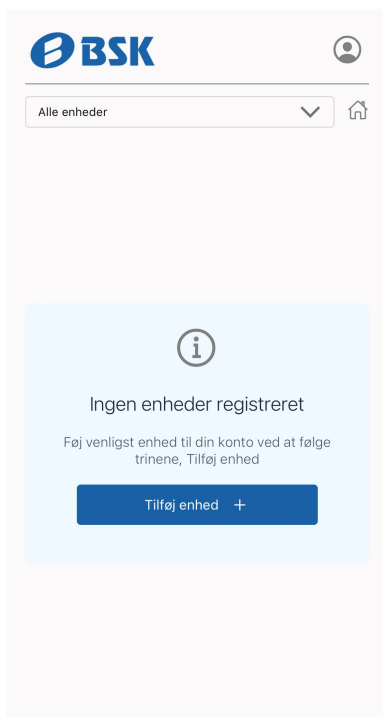

4. Logga in i BSK Connect-appen och tryck på "Lägg till enhet". 5. Välj enhet i listan över tillgängliga enheter

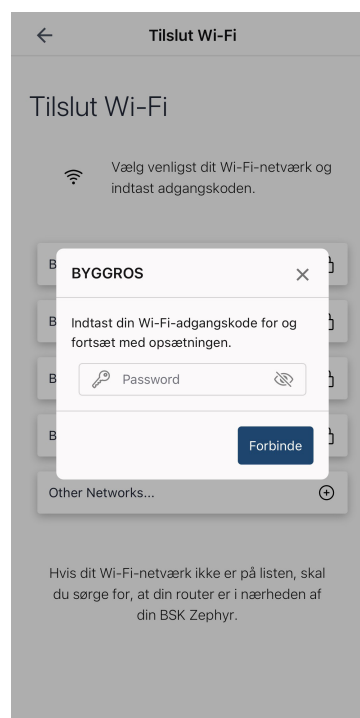
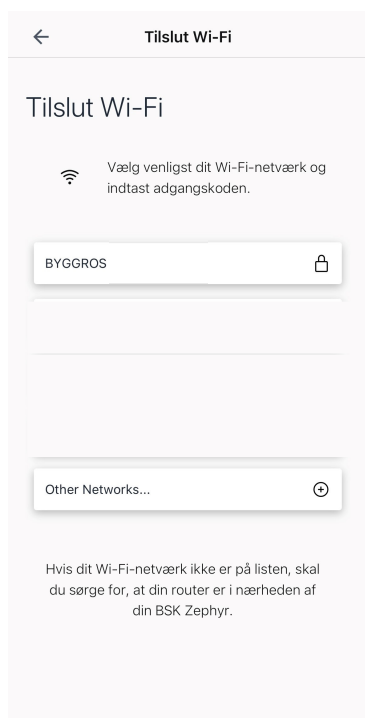

6. En lista med tillgängliga nätverk visas. Välj det nätverk som ska anslutas.
7. Ange lösenordet till Wi-Fi-nätverket och tryck sedan "Anslut".

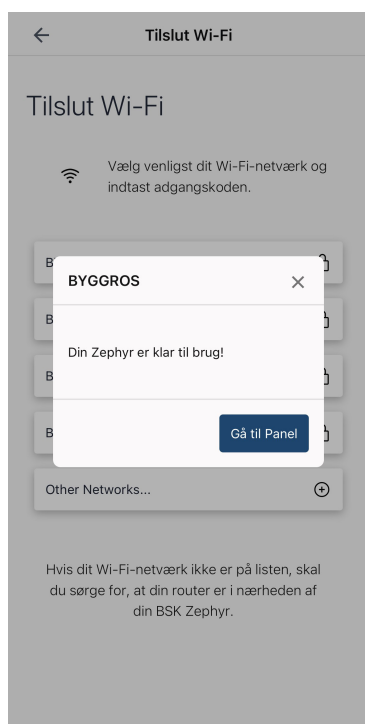

8. Når enheten har anslutits till nätverket utan problem, tryck på "Gå till panelen".

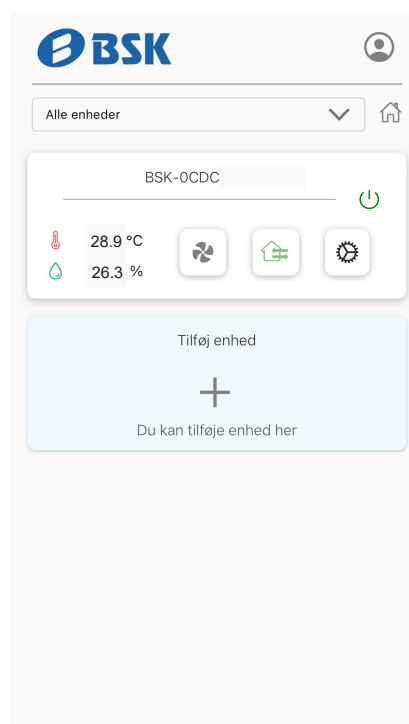

9. Zephyr-enheten kan nu styras från mobil, surfplatta eller iPad.

## Drift och underhåll

- När enheten är i drift kommer smuts och damm gradvis att samlas runt filtren och inne i kapseln. Det kan delvis hindra luftflödet runt enheten och även försämra den keramiska värmeväxlarens värmeledning.
- För att säkerställa maximal prestanda och högsta möjliga värmeåtervinning krävs regelbundet underhåll och rengöring av enheten. Hur ofta detta behöver göras beror i hög grad på driftsätt och miljöförhållanden där enheten är installerad.
- Filtren ska kontrolleras efter cirka 3 månaders användning sedan senaste byte och rengöras eller bytas igen vid behov.
- Kapseln ska kontrolleras efter cirka 6 månaders användning sedan senaste rengöring och rengöras vid behov.

## Demontering av kapsel

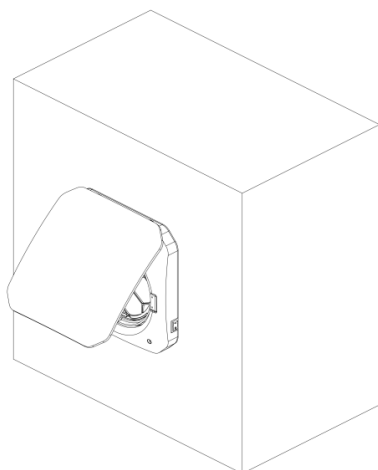

1. Ta bort frontkåpan (1) genom att först öppna den ca 45° och därefter dra av den från kåpans innerdel (2).

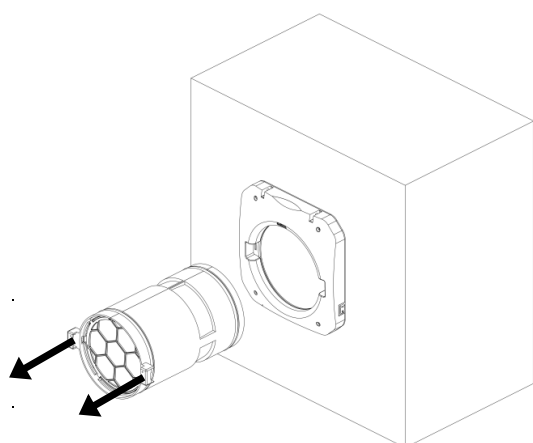
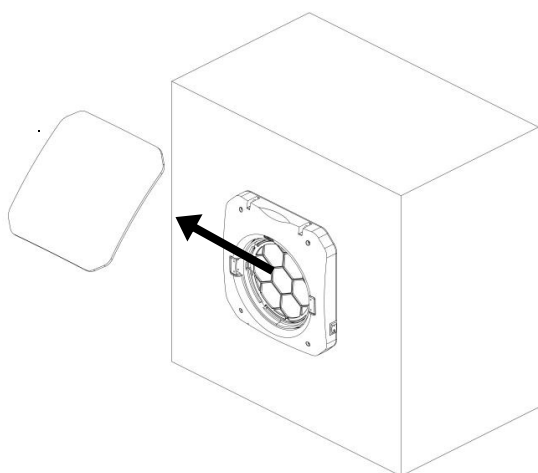

2. Ta bort kapseln (5) genom att greppa den på sidorna och sedan försiktigt dra ut den ur röret (10).

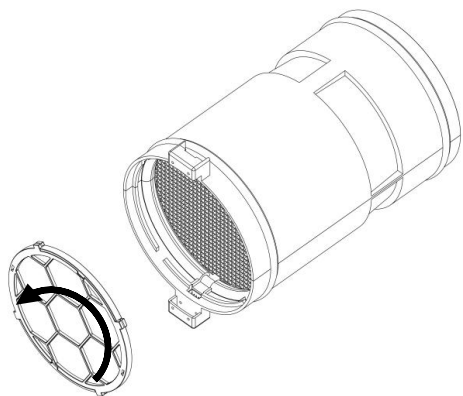

3. Ta bort filtren (6) – fram och bak – genom att vrida dem moturs och lossa dem från kapseln (5).

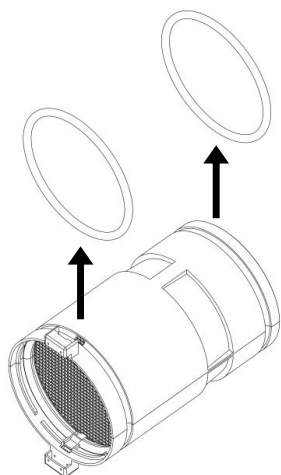
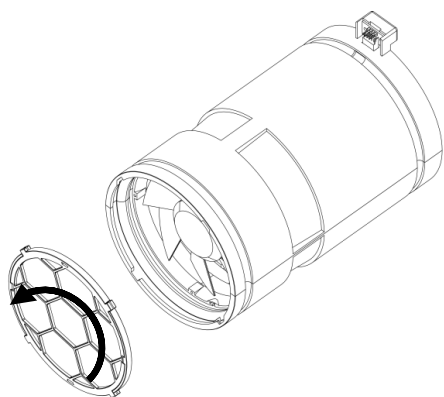

4. När filtren (6) både fram och bak har tagits bort, lyfts de två O-ringstätningarna (9) som håller ihop kapseln (5) försiktigt bort. Observera att så fort tätningarna är borttagna finns det inget som håller de två kapselhalvorna samman!

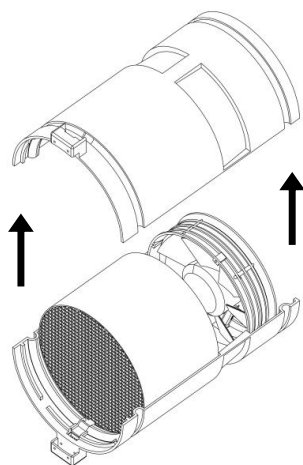

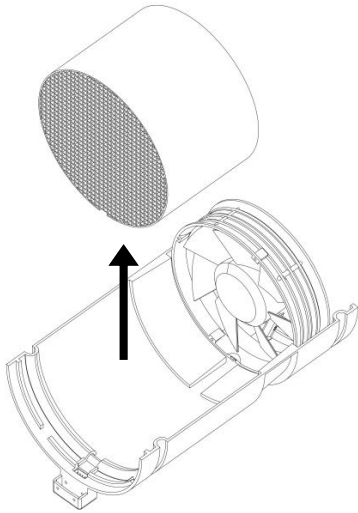

5. Ta försiktigt bort den keramiska värmväxlaren kärna (7) inifrån kapseln (5).

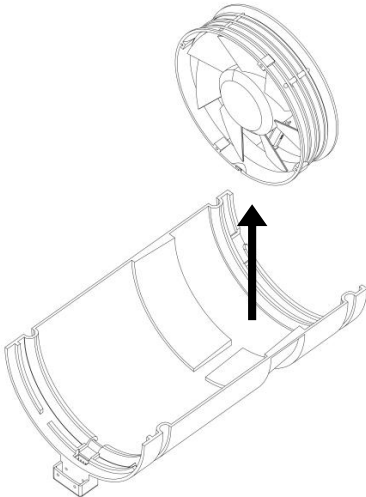

6. Dra ur kontakten och ta bort 2-vägsfläkten (8).

Följ stegen ovan i omvänd ordning för att montera ihop kapseln (5) igen.

## Rengöring av komponenter (D&V)

1. Kapseln (5) kan rengöras genom att försiktigt torka av den med en fuktig trasa eller svamp. Låt den torka i ett par timmar innan den monteras ihop igen.
2. 2-vägsfläkten (8) kan rengöras genom att varsamt torka av bladen och kåpan med en fuktig trasa eller svamp. Låt den torka i ett par timmar innan fläkten monteras tillbaka.
3. Den keramiska värmväxlaren (7) kan rengöras med tryckluft eller varmt vatten. Vid rengöring med vatten ska den lufttorka i cirka ett dygn innan den monteras tillbaka i enheten.

!!! Var försiktig vid rengöring av den keramiska värmväxlaren (7) och 2-vägsfläktens blad (8), eftersom de har vassa kanter. Använd vid behov rengöringshandskar.

# Zephyr Enrumsventilationsenhet

## Filterbyte



Foto 1

1. Stäng av enheten – tryck på symbolen (på/av) på fjärrkontrollen och tryck därefter på knappen 1/0 (on/off) längst ned till höger på fronten.



Bild 8

8. Torka av röret invändigt med en fuktig trasa

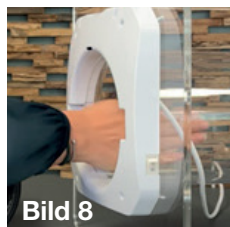

Bild 2

2. Ta bort frontkåpan



Foto 9

9. Sätt tillbaka de rengjorda/nya filtren, fram och bak, och vrid dem på plats

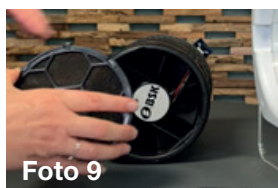

Foto 3

3. Ta därefter ut kärnan



Bild 10 A

10. Sätt tillbaka kärnan i röret (bild 10 A) tryck in den helt på plats (bild 10 B)



Bild 4 A

4. Ta bort filtret fram (foto 4 A) och bak (foto 4 B) på kärnan genom att vrida på filterkassetterna.



Bild 10 B

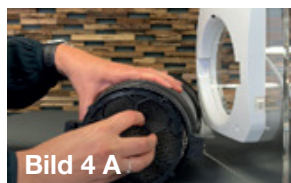

Bild 4 B

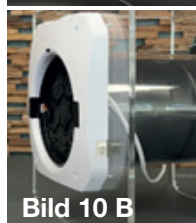

Bild 11

11. Sätt tillbaka frontkåpan

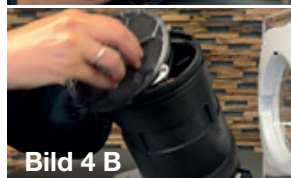

Bild 5

5. Ta ut filtren ur kassetterna. Filtren rengörs halvårsvis med dammsugare – och byts ut en gång per år. Vi säljer filter med och utan kassett

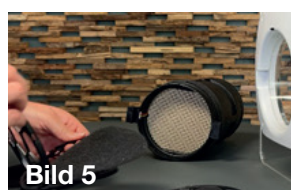

Foto 12

12. Slå på ventilationsenheten med knappen 1/0 (on/off) längst ned till höger på fronten. -tryck därefter på fjärrkontrollen på symbolen (på/av), App (se sida 19, punkt 3).



Bild 7 A

7. Rengör galler (foto 7 A) och flänsar (foto 7 B) med en dammsugare



Bild 7 B



Foto 13

13. Anläggningen är nu redo att användas igen

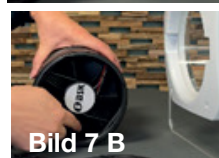
Se även videon om bl.a. filterbyte på [www.termicplus.dk](http://www.termicplus.dk)

# Zephyr

## Filterlarm och återställning (i Zephyr-appen)

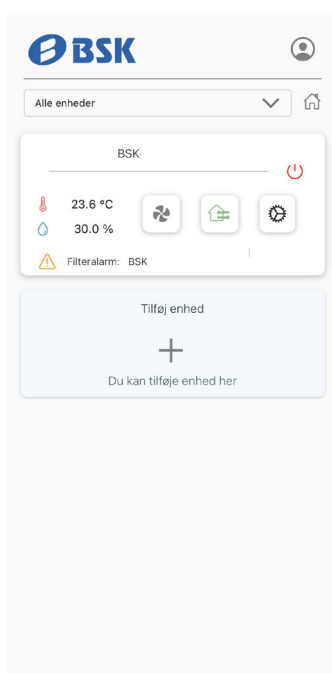

Filterlarmet visas på fronten med en filterlarmsymbol!



Tryck på symbolen för Inställningar

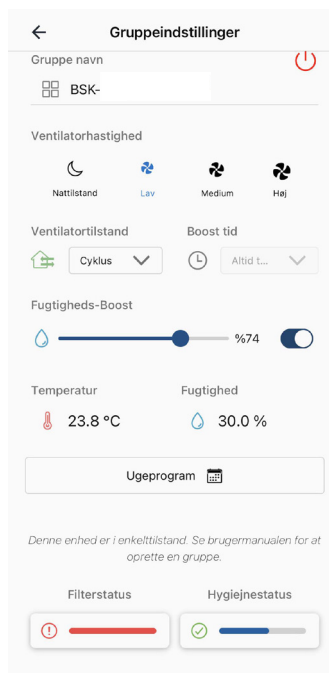

En översikt med olika lägen för inställda värden, nivåer och status m.m. visas.

Filterstatus visas med symbol och röd indikator.

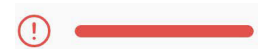

Tryck på symbolen för Filterstatus

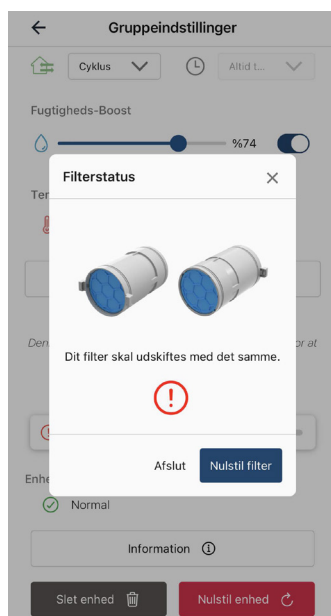

Nu kan Zephyr-filtren bytas (se sida 18). När filterbytet är klart (både fram och bak) trycker du på "Återställ filter" så försvinner filterlarmet.

*Kom ihåg att samtidigt kontrollera övriga komponenter i Zephyr vid filterbyte (se sida 18). Rengör vid behov!*

### Återställning av filterlarm via fjärrkontrollen:

- Stäng av Zephyr
- Byt filter enligt bruksanvisningen
- Starta Zephyr
- Slå på med fjärrkontrollens "på/av"-knapp
- Håll sedan in mittenknappen i knappraden tills 1 pip hörs, släpp och håll in samma knapp igen tills 3 pip hörs

Därefter är filterlarmet återställt via fjärrkontrollen.



Produktsida på webben för



06.10.2025

# Checklista Zephyr För korrekt installation



- 1 Är Zephyr monterad korrekt enligt bruksanvisningen? – se bruksanvisningen på [www.termicplus.dk](http://www.termicplus.dk) 21
- 2 Är produkten ansluten till ström? **A** (se sida 4 i bruksanvisningen) och är vägguttaget påslaget?
- 3 Är produkten påslagen med 1/0-(på/av)-knappen längst ned till höger på framsidan?
- 4 Är fjärrkontrollen upppackad?
- 5 Är den lilla biten genomskinlig plast borttagen från fjärrkontrollen (på/av) **B** och har du därefter tryckt på symbolen på fjärrkontrollen? 
- 6 Är montageplattan **D** för innervägg monterad först, innan väggfästet (detta är ett krav)?  
Är enheten inställd i startläge med alla vita pinnar uppåt (ON) i den blå panelen (se även sida 7 i bruksanvisningen)? **C**
- 8 Försök att rikta fjärrkontrollen mot det nedre vänstra hörnet (steg 2) på framsidan av Zephyr och tryck t.ex.  symbolen för att aktivera Zephyr.



Produktwebbplats för mer



Har du köpt din Zephyr hos BG Flux kan du skicka in din fråga [här](#). OBS! Om du inte har köpt den på [bgflux.com](http://bgflux.com) ska du vända dig till din installatör eller återförsäljare.

# Zephyr





## Snabbguide / Losningar

Se aven var snabbguide med losningar –  
klicka in pa BG Termic Plus webbplats

*Snabbguiden ger en oversikt med analyser och  
losningar for olika tillstand i Zephyr.*

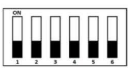
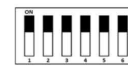
**ZEPHYR Quick-guide / Losninger**

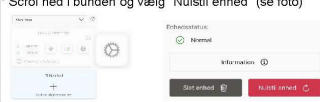

TILSTAND	ANALYSE	LOSNINGER
<b>Zephyr connecter ikke med App</b>	Darligt Wifi signal	* Tjek at din internetforbindelse (evt. router) er stark (tilstrekkelig).
	Placering i kaelder Alle pinde i det bla Master/Slave panel er nede og den siger derfor ikke "Beep"	* Alle pinde skal vare oppe (ON) for at tilslutte via Wifi
		
	Master/Slave tilstand pa enhederne fungerer ikke	* Slave-enhed(er) skal/kan ikke connectes til Wifi, kun Master-enheden skal pa Wifi og <b>DET SKAL GORES FORST!</b>
<b>BSK Zephyr App er ikke aktiv</b> (lysegra i Appen nar den tilgas)	To Internetudbydere har en firewall der blokerer for at bruge appen, se foto under Losninger	Kontakt din internetudbyder vedr. App fejlmeddelelse (App ikke aktiv) og for at aktivere App. 
	Den har tabt forbindelsen til internettet, hvis der har varet udfald pa internetforbindelsen.	Slet App og geninstaller pa mobilen.
<b>Tilbage til fabriksindstillinger</b>	Via App	Tryk pa symbolet for Indstillinger pa forsiden (se foto) Scrol ned i bunden og valg "Nulstil enhed" (se foto) 
	Via Fjernbetjening	Sluk pa Tend/sluk knap pa hoyre side af Zephyr- enheden Tend igen pa samme Tend/sluk knap pa hoyre side af Zephyr- enheden Tryk pa det Trin (f.eks. trin 1) der skal bruges Hold den store Drabe-knap inde i 3 sekunder. 

Produktsida



# Zephyr

## Reservdelar och tillbehör för enrumventilation



Moderkort



G3-filter



Ytterkåpa



Fjärrkontroll



G3-filter i kassett

**Se hela sortimentet på**  
**[www.termicplus.dk](http://www.termicplus.dk)**

# Zephyr

## Reservdelar och tillbehör för enrumsvädning



Servomotor

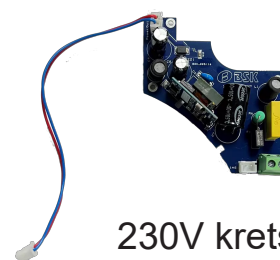

230V kretskort



Värmeväxlare



Framsida



Vägggaller